

Podjetje Agronova d.o.o. se ukvarja z zastopanjem tujih podjetij na Slovenskem trgu, eno izmed podjetij, ki ga zastopamo je tudi podjetje Entracon s.r.o. iz Češke republike, ki izdeluje gozdarsko mehanizacijo. Podjetje Entracon s.r.o. je rezultat švedsko-češkega sodelovanja pri razvoju in proizvodnji mini harvesterjev in mini forwarderjev s poudarkom na sodobni tehnologiji in visoki zmogljivosti. Partnerji, ki sodelujejo pri razvoju strojev imajo dolgoletne izkušnje v proizvodnji in oblikovanju gozdarskih strojev, tako doma kot v tujini. Filozofija je da se osredotočajo na razvoj in proizvodnjo malih in srednje velikih gozdarskih strojev (harvester in forwarder). Stroj je konstruiran in zasnovan tako, da prijazno in učinkovito izvaja dela v gozdu (redčenja, sečnja, izvoz lesa, izvoz vejevja) s poudarkom na ekologiji in nizkih obratovalnih stroških.

Prodajni program obsega 6 strojev, od tega trije harvesterji in trije forwarderji, od tega lahko forwarder nadgradimo v kombinirani stroj (za redčenje in izvoz lesa v enem).

Harvester :

| | |
|-------|-------------------|
| EH 35 | Redčenje |
| EH 40 | Redčenje |
| EH 50 | Redčenje, sečnja* |

*odvisno od procesorske glave



Forwarder :

| | | |
|-------|-----------------|-----------------------|
| EF 45 | Nosilnost 4,5 t | 1,8m* x 2,6m x 7,2m |
| EF 60 | Nosilnost 6 t | 2,07m* x 3,05m x 7,6m |
| EF 75 | Nosilnost 7,5 t | 2,3m* x 3,38m x 8,21m |

*širina odvisna od pnevmatik



Combi:

| | | |
|--------|-----------------|-------------------|
| EC 45* | Nosilnost 4,5 t | Glava za redčenje |
| EC 60* | Nosilnost 6 t | Glava za redčenje |

*stroj je v osnovi forwarder s procesorsko glavo za redčenje



Entracon EF 60 je sodobno opremljen forwarder srednjega razreda, uporablja se za redčenja, redne sečnje, urgentne sečnje in izvoz vejevja. Prerez tovornega prostora je 2,62m² (nakladalna dolžina 2-6 m; do 15,7prm), nosilnost 6 t. Stroj pa ima zelo majhen pritisk na tla, saj je njegova teža 5,5t. Kupec lahko izbira med dvigali različnih blagovnih znamk in različnimi dosegi dvigal(do 8m), delovni radij 230°. Varnostna kabina iz lexana predstavlja dobro zaščito proti hrupu in tudi dober pregled stroja, saj so stekla zaokrožena, ter opremljena z brisalci in pranjem stekel. Za udobje skrbi vrtljiv sedež z električnimi joystiki za upravljanje vozila in dvigala. Električni sistem je 24 V, prav tako je na stroju 14 delovnih luči. Motor ki ga stroj vsebuje je Kubota,ki je lahko dostopen, saj je postavljen pred kabino, tako zagotavlja dobro porazdelitev teže in dobro vidljivost med delom(rezervoar za gorivo 50l). Pogon je stalni 8 kolesni in je v celoti hidrostatični(delovna hitrost-8km/h, cestna-25km/h), za kar skrbi hidravlični sistem Poclain, črpalka Load-sensing (55ccm) z dvema ločenima krogoma olja-delovni in vozni(rezervoar za olje 120l), največji delovni naklon je 45°. Dimenzije stroja: Dolžina:7682mm, širina:2070mm(odvisna od pnevmatik), oddaljenost od tal:560mm, višina:3051mm. Forwarder EF 60 ima certifikat ISO 9001:2001.

Garancija na forwarder je 12 mesecev ali 2000 delovnih ur, garancija na hidravliko je 12 mesecev. Servis in rezervni deli zagotovljeni. Rok dobave stroja je 4-5 mesecev. **Možna je tudi oprema, ki ni v opisu.(sprednja deska, vitel,...)**

| Opis | Serijsko | Opcija |
|--|----------|--------|
| Motor | | |
| Kubota V3300E / 54,5kW | ✓ | |
| Kubota V3800 DI - T / 72,8kW + 75 ccm črpalka | | ✓ |
| Kolesa | | |
| 8 x 19.0/45-17 | ✓ | |
| 8 x 500/40-17,5 10 platna | | ✓ |
| 8 x 500/40-17,5 14 platna, bočno ojačana | | ✓ |
| Dvigalo | | |
| Brez dvigala | | ✓ |
| MOWI P30 – doseg 5,6 m, vzporedno | ✓ | |
| MOWI 400 – doseg 6,2 m, vzporedno | | ✓ |
| MOWI 4567 – doseg 6,7 m, vzporedno | | ✓ |
| Moheda M40 – doseg 6,5 m | | ✓ |
| Cranab FC45T – doseg 6,2 m | | ✓ |
| Cranab FC45DT – doseg 8 m | | ✓ |
| Klimatska naprava | | |
| Ogrevalni sistem dizelskega motorja z uro,programsko nastavljen za 7 dni | | ✓ |
| Zavesa za zaščito pred soncem | | ✓ |
| Vzratna kamera | | ✓ |
| Rotator | | |
| Rotator GR30 | ✓ | |
| Rotator BR 10 z zavoro | | ✓ |
| Klešče | | |
| Klešče G260L | ✓ | |
| Klešče TG - 19 | | ✓ |
| Klešče L.M - 22 | | ✓ |
| Klešče po izbiri | | ✓ |
| Prostorčno telefoniranje | | ✓ |
| Delovne luči | | |
| Halogen luči | ✓ | |
| Xenon luči | | ✓ |

| | | |
|---|---|---|
| Luči na dvigalu | | ✓ |
| Hidravlično olje | | |
| Mineralno hidravlično olje | ✓ | |
| Biorazgradljivo hidravlično olje | | ✓ |
| Sedež | | |
| Sedež z mehničnimi vzmetenjem | ✓ | |
| Sedež z zračnim vzmetenjem in kompresorjem | | ✓ |
| Sedež z zračnim vzmetenjem, kompresorjem in gretjem sedeža | | ✓ |
| Verige | | ✓ |
| Gosenice | | |
| ENTRA ECO for 500/40-17,5 (550 x 100 mm) par | | ✓ |
| ENTRA ECO for 500/40-17,5 (600 x 150 mm) par | | ✓ |
| Okvir | | |
| Okvir - standardni | | ✓ |
| Daljši okvir s 7 pari držali | | ✓ |
| Lexan varnostna kabina z zaščito proti hrupu in zmrzovanju | ✓ | |
| Autoradio | | |
| AM/FM stereoradio + CD | ✓ | |
| Brisalci in pranje prednjih in zadnjih vetrobranskih stekel | ✓ | |
| Hidravlični nadzor - Smart Drive | ✓ | |
| Avtomatsko krmiljenje s 4 prestavami (delovne-cestne) | ✓ | |
| Električni sistem 24 V | ✓ | |
| Električni joystick za upravljanje vozila in dvigala | ✓ | |

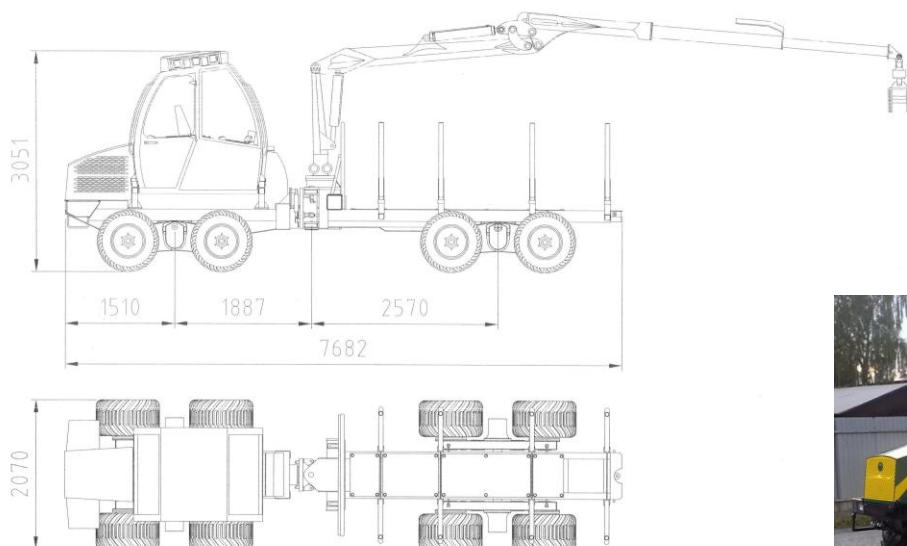

Družba je registrirana pri Okrožnem sodišču v Ljubljani št.reg.vl. 2011/2648,
Osnovni kapital družbe 17.000EUR,
Matična številka 3906108000,
ID za DDV: 13979558,
TRR: SI56 2900 0005 0172 913

Agronova d.o.o.
Medno 9, 1210 Ljubljana - Šentvid
E: agronova.doo@gmail.com
M: 00386 31/653 160, 00368 40/598 252

Harvester EH 50 je sodobno opremljen harvester srednjega razreda, uporablja se za redčenja, redne sečnje in urgentne sečnje, debelina sečnje je odvisna od procesorske glave. Za merjenje in kontrolo stroj uporablja LOG MATE 402 ali Dass APTOR. Stroj je prestal zahtevne teste na Švedskem in na Češkem, v iglastih(smreka, bor) in listnatih gozdovih. Testi so pokazali moč šele v zahtevnih terenih, prav tako veliko prehodnost različnih terenov z minimalno škodo na tleh in okolici. Ker ima 8 kolesni pogon je možno delati v bolj zahtevnih terenih, kot tudi na mehki in mokri podlagi, saj je pritisk na tla manjši. Dvigalo ima doseg 9m in je paralelno, ter ob aktiviranju centralno stabilizira stroj, radij dosega 230°. Motor JOHN DEERE 96Kw, rezervoar za gorivo 260l. Stroj ima dva neodvisna hidravlična sistema, delovni in pogonski(rezervoar 320l). Pogon je v celoti hidrostatični, SMART DRIVE SYSTEM-omogoča elektronsko upravljanje in nadzor prenosa moči in zdrsa. Hitrost 0-25 km/h. Zavore so v lamelne v oljni kopeli. Električna je 24V, ki oskrbuje 14 delovnih luči. Harvester ima sistem za upravljanje in nadzor SMART DRIVE-računalniško vodenje hitrosti. Delovni naklon do 45°. Varnostna kabina iz lexana je prostorna, zaščitena proti hrupu, opremljena s avtomatsko klimatsko napravo. Za udobje skrbi vrtljiv sedež, celoten stroj se upravlja z kontrolnimi HR minijoystick+plus ONE. Dimenzije stroja: dolžina-6438mm, širina s pnevmatikami 500-2100mm, s pnevmatikami 600-2300mm, višina-3385mm, teža 9100kg, oddaljenost od tal-610mm. Harvester EH 50 ima certifikat ISO 9001:2001.

Garancija na harvester je 12 mesecev ali 2000 delovnih ur, garancija na hidravliko je 12 mesecev. Servis in rezervni deli zagotovljeni. Rok dobave stroja je 4-5 mesecev

| Motor | Serijsko | Opcija |
|--|----------|--------|
| Motor John Deere 4045 HF / 96 kW | ✓ | |
| Procesorska glava | | |
| Harvester glava LogMax 928 + APTOR + EGS 900 | | ✓ |
| Harvester glava LogMax 928 + APTOR + EGS 900L | ✓ | |
| Harvester glava LogMax 4000 + APTOR + EGS 900 | | ✓ |
| Harvester glava Keto 51 + EPEC 4W50 + EGS 900 | | ✓ |
| Harvester glava Keto 51 + EPEC 4W50 + EGS 900L | | ✓ |
| Harvester glava Keto 100 + EPEC 4W50 + EGS 900 | | ✓ |
| Field rapair kit za glavo 928 | | ✓ |
| Field rapair kit za glavo4000 | | ✓ |
| Kolesa | | |
| 500/60-22,5 160A8 TR12 TL | ✓ | |
| 600/50-22,5 169A8 TR12 TL | | ✓ |
| Dvigalo | | |
| Po naročilu | | ✓ |
| Paralelno dvigalo MOWI EGS 900L | | ✓ |

| | | |
|---|---|---|
| Paralelno dvigalo MOWI EGS 900 | | ✓ |
| Rotator | | |
| Rotator HR 6 SM, + povezava z eno zavoro | ✓ | |
| Povezava z dvema zavorama BR32 | | ✓ |
| Ogrevalni sistem dizelskega motorja z uro, programsko nastavljen za 7 dni | | ✓ |
| Zavesa za zaščito pred soncem | | ✓ |
| Delovne luči | | |
| Halogen | ✓ | |
| Xenon | | ✓ |
| Luč na dvigalu | | |
| Halogen | | ✓ |
| Xenon | | ✓ |
| Potovalne luči | | |
| Halogen | ✓ | |
| Xenon | | ✓ |
| Prostoročno telefoniranje | | |
| Hidravlično olje | | |
| Mineralno hidravlično olje | ✓ | |
| Biorazgradljivo hidravlično olje | | ✓ |
| Lexan varnostna kabina z zaščito proti hrupu in zmrzovanju | ✓ | |
| Avtoradio | | |
| AM/FM stereoradio + CD | ✓ | |
| Brisalci in pranje prednjih in zadnjih vetrobranskih stekel | ✓ | |
| Hidravlični nadzor - Smart Drive | ✓ | |
| Avtomatsko krmiljenje s 4 prestavami (delovne/cestne) | ✓ | |
| Električni sistem 24 V | ✓ | |
| Električni joystick za upravljanje vozila in dvigala | ✓ | |

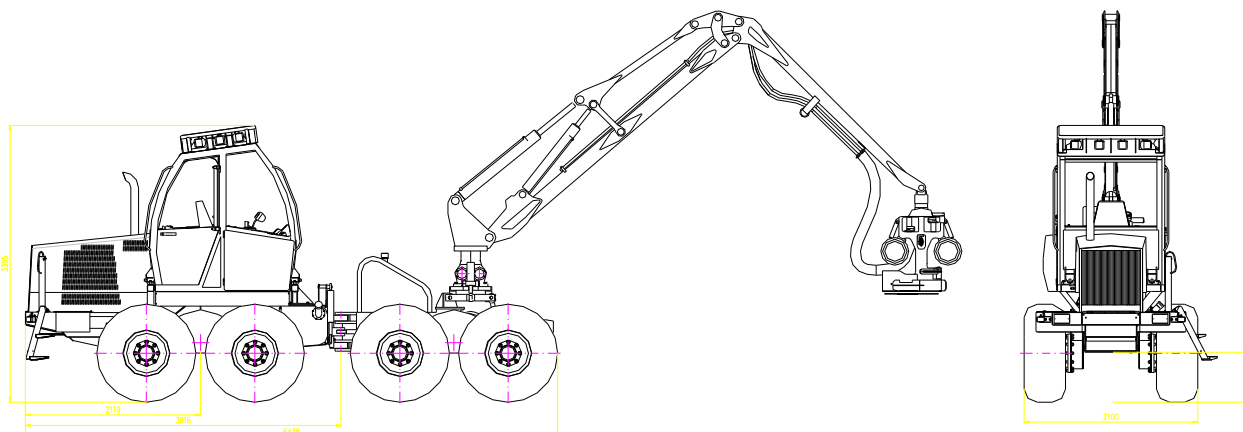

Družba je registrirana pri Okrožnem sodišču v Ljubljani št.reg.vl. 2011/2648,
Osnovni kapital družbe 17.000EUR,
Matična številka 3906108000,
ID za DDV: 13979558,
TRR: SI56 2900 0005 0172 913

Agronova d.o.o.
Medno 9, 1210 Ljubljana - Šentvid
E: agronova.doo@gmail.com
M: 00386 31/653 160, 00368 40/598 252



Entracon EC 60 je sodobno opremljen forwarder Combi srednjega razreda, uporablja se za redčenja, urgentne sečnje in izvoz vejevja. Prerez tovornega prostora je 2,62m² (nakladalna dolžina 2-6 m; do 15,7prm), nosilnost 6 t. Stroj pa ima zelo majhen pritisk na tla, saj je njegova teža 5,5t. Kupec lahko izbira med dvigali različnih blagovnih znamk in različnimi dosegi dvigal(do 8m), delovni radij 230°. Prav tako se lahko izbira med različnimi procesorskimi glavami namenjeni redčenju. Varnostna kabina iz lexana predstavlja dobro zaščito proti hrupu in tudi dober pregled stroja, saj so stekla zaokrožena, ter opremljena z brisalci in pranjem stekel. Za udobje skrbi vrtljiv sedež z električnimi joysticki za upravljanje vozila in dvigala. Električni sistem je 24 V, prav tako je na stroju 14 delovnih luči. Motor ki ga stroj vsebuje je Kubota,ki je lahko dostopen, saj je postavljen pred kabino, tako zagotavlja dobro porazdelitev teže in dobro vidljivost med delom(rezervoar za gorivo 50l). Pogon je stalni 8 kolesni in je v celoti hidrostatični(delovna hitrost-8km/h, cestna-25km/h), za kar skrbi hidravlični sistem Poclairn, črpalka Load-sensing(55ccm) z dvema ločenima krogoma olja-delovni in vozni(rezervoar za olje 120l), največji delovni naklon je 45°. Dimenzije stroja: Dolžina:7682mm, širina:2070mm(odvisna od pnevmatik), oddaljenost od tal:560mm, višina:3051mm. Forwarder EF 60 ima certifikat ISO 9001:2001.

Garancija na forwarder je 12 mesecev ali 2000 delovnih ur, garancija na hidravliko je 12 mesecev. Servis in rezervni deli zagotovljeni. Rok dobave stroja je 4-5 mesecev.

| Opis | Serijsko | Opcija |
|--|----------|--------|
| Motor | | |
| Kubota V3800 DI - T / 72,8kW + 75 ccm črpalka | ✓ | |
| Kolesa | | |
| 8 x 19.0/45-17 | ✓ | |
| 8 x 500/40-17,5 10 platna | | ✓ |
| 8 x 500/40-17,5 14 platna, bočno ojačana | | ✓ |
| Dvigalo | | |
| Brez dvigala | | ✓ |
| MOWI P30 – doseg 5,6 m, vzporedno | ✓ | |
| MOWI 400 – doseg 6,2 m, vzporedno | | ✓ |
| MOWI 4567 – doseg 6,7 m, vzporedno | | ✓ |
| Procesorska glava | | |
| Keto Forst + EPEC Herman | ✓ | |
| Keto 51 + EPEC Herman | | ✓ |
| Komplet rezervnih delov za Keto Forst | | ✓ |
| Tiskalnik Canon Pixma | | ✓ |
| Klimatska naprava | | |
| Ogrevalni sistem dizelskega motorja z uro,programsko nastavljen za 7 dni | | ✓ |
| Zavesa za zaščito pred soncem | | ✓ |
| Vzvrtna kamera | | ✓ |
| Rotator | | |
| Rotator GR30 | ✓ | |
| Rotator BR 10 z zavoro | | ✓ |
| Klešče | | |
| Klešče G260L | ✓ | |
| Klešče TG - 19 | | ✓ |
| Klešče L.M - 22 | | ✓ |
| Klešče po izbiri | | ✓ |
| Prostorčno telefoniranje | | ✓ |
| Delovne luči | | |
| Halogen luči | ✓ | |
| Xenon luči | | ✓ |

| | | |
|---|---|---|
| Luči na dvigalu | | ✓ |
| Hidravlično olje | | |
| Mineralno hidravlično olje | ✓ | |
| Biorazgradljivo hidravlično olje | | ✓ |
| Sedež | | |
| Sedež z mehničnimi vzmetenjem | ✓ | |
| Sedež z zračnim vzmetenjem in kompresorjem | | ✓ |
| Sedež z zračnim vzmetenjem, kompresorjem in gretjem sedeža | | ✓ |
| Verige | | ✓ |
| Gosenice | | |
| ENTRA ECO for 500/40-17,5 (550 x 100 mm) par | | ✓ |
| ENTRA ECO for 500/40-17,5 (600 x 150 mm) par | | ✓ |
| Okvir | | |
| Okvir - standardni | | ✓ |
| Daljši okvir s 7 pari držali | | ✓ |
| Lexan varnostna kabina z zaščito proti hrupu in zmrzovanju | ✓ | |
| Avtoradio | | |
| AM/FM stereoradio + CD | ✓ | |
| Brisalci in pranje prednjih in zadnjih vetrobranskih stekel | ✓ | |
| Hidravlični nadzor - Smart Drive | ✓ | |
| Avtomatsko krmiljenje s 4 prestavami (delovne-cestne) | ✓ | |
| Električni sistem 24 V | ✓ | |
| Električni joystick za upravljanje vozila in dvigala | ✓ | |

*za vse ostale informacije se obrnite na prodajalca-Agronova d.o.o



Družba je registrirana pri Okrožnem sodišču v Ljubljani št.reg.vl. 2011/2648,
Osnovni kapital družbe 17.000EUR,
Matična številka 3906108000,
ID za DDV: 13979558,
TRR: SI56 2900 0005 0172 913

Agronova d.o.o.
Medno 9, 1210 Ljubljana - Šentvid
E: agronova.doo@gmail.com
M: 00386 31/653 160, 00368 40/598 252